

CATÁLOGO / ANEXO

Andamios y torres móviles





www.ktl-escaleras.es

 A un nivel superior

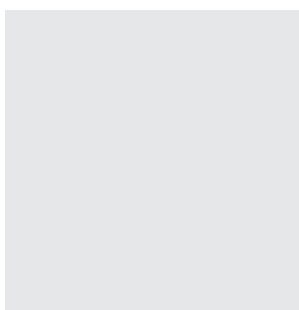

A un nivel superior

Tras casi cincuenta años fabricando y comercializando escaleras y andamios móviles para la industria, la construcción, el comercio, el taller y la oficina, la sociedad **KTL-Ladders**, pretende, desde la especialización, impulsar el negocio de andamios, torres de acceso y torres de trabajo móviles de aluminio manteniendo los más elevados estándares de calidad y un óptimo nivel de servicio, mejorando la competitividad del producto.

Todos los productos incluidos en el catálogo que les presentamos a continuación cumplen los requisitos de seguridad de las respectivas Normativas Europeas. Responden a las más estrictas exigencias en calidad certificada y están pensados y diseñados específicamente para distintos tipos de uso. Son andamios y torres móviles **a un nivel superior**.

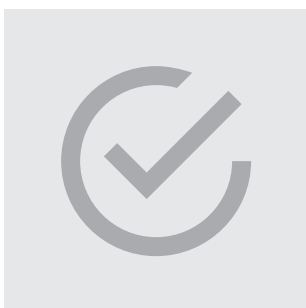

ÍNDICE

| | |
|---|-----------|
| Andamio-escalera plegable multiusos FAST 5 | 4 |
| Andamio, ES-3-O | 6 |
| Andamio plegable, FLEXY | 7 |
| Andamio FAST CLIC y FAST CLIC- CLAC | 8 |
| Torre móvil profesional, FAST ALTO | 10 |
| Torre móvil industrial, DOS-65 | 12 |

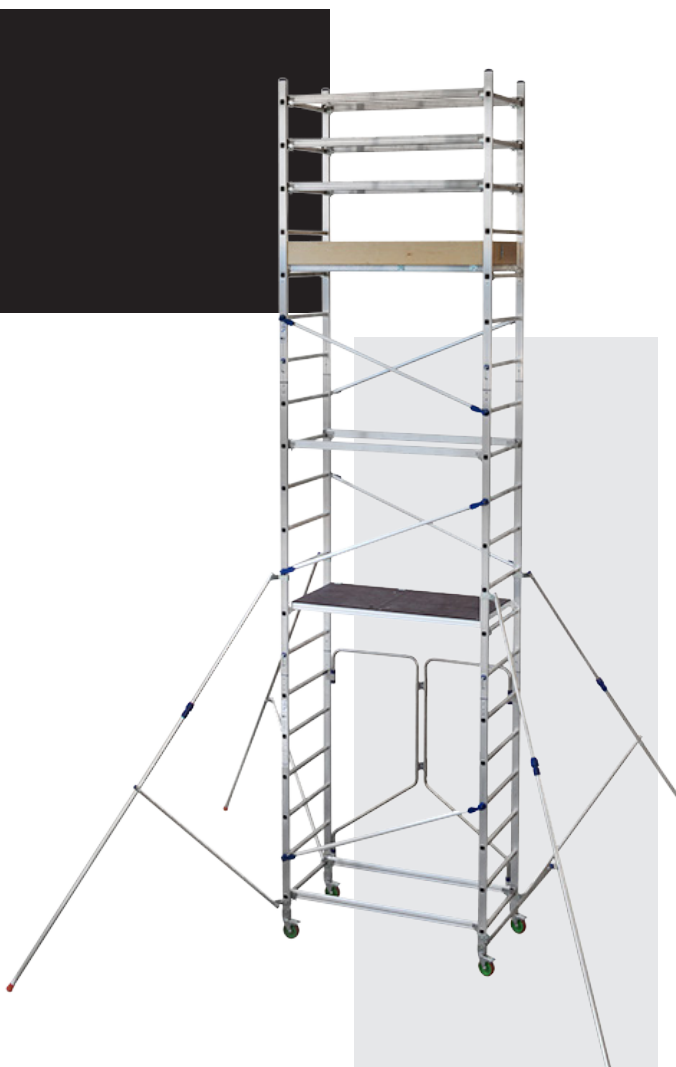

ANDAMIO MULTIUSOS

Andamio-escalera plegable multiusos FAST 5

Construido con tubos de aluminio de 60x24 mm. y peldaños engastados con relieves antideslizantes. Articulaciones automáticas de fundición de aluminio. Montantes laterales con rápido sistema de posicionamiento. **Plataforma de aluminio y tablero fenólico de 143x51 cm.** Montaje muy rápido: 4', la segunda vez. Diseñado para soportar 150 kg.

1
Ruedas de Ø150 mm con sistema patentado de elevación.

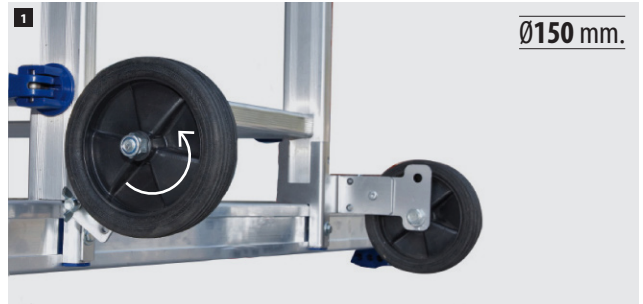

2
Articulaciones automáticas de fundición de aluminio y largueros de 60 x 24 mm.



3
Montantes laterales con sistema FAST de posicionamiento.

4
Plataforma de trabajo de tablero fenólico antideslizante con trampilla.

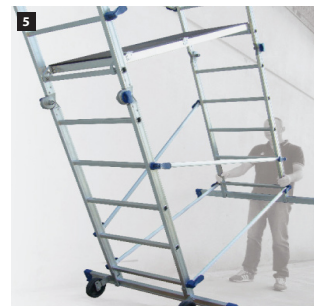
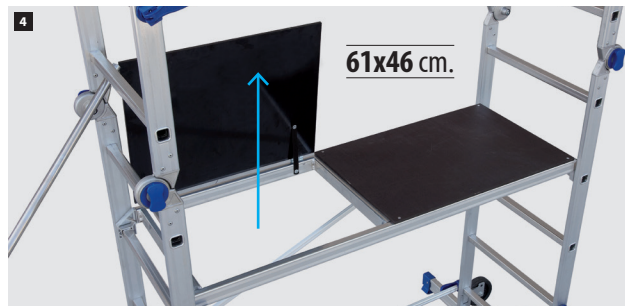

5
Fácil desplazamiento.



12'
min.
Primer Montaje

4'
min.
Segundo Montaje

NFE 85-200

EN 131

150 kg

3 GARANTÍA WARRANTY GARANTIE GARANTIA

✕ DISPONEMOS DE UNA SELECCIÓN DE ACCESORIOS Y RECAMBIOS

| REF | Alzas | Perfiles | | | | | | | | | | | | | kg |
|------------|-------|----------|------|------|------|------|------|------|------|------|--|--|--|------|----|
| 20 255 178 | 1 | 64x24 | 3,10 | 3,78 | 1,78 | 1,56 | 1,59 | 2,88 | 1,71 | 0,30 | | | | 34,5 | |

6
Andamio para uso en interior.



7
2 escaleras simples de apoyo.

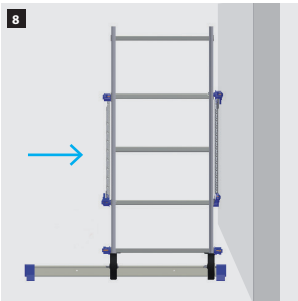

8
Base estabilizadora con doble posicionamiento para mayor acercamiento a la pared.



9
Sistema exclusivo de articulación hacia el exterior que permite no desmontar la parte baja del andamio.



10
2 escaleras dobles.

114 cm.

ANDAMIOS

Andamio, ES-3-O

Construido con tubos de aluminio de 65x25 mm. y peldaños engastados con relieves antideslizantes. Montantes laterales con sistema de posicionamiento muy rápido. **Plataforma de tablero de madera con soportes de aluminio de 152x52 cm.** Ruedas de Ø100 mm. Montaje muy rápido: 6', la segunda vez. Diseñado para soportar 150 kg.



REF 20 240 085

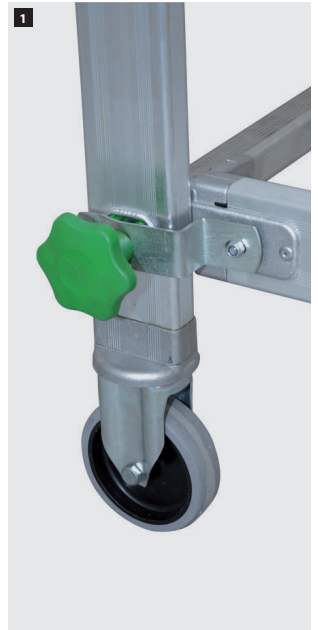

1 Ruedas de Ø100 mm.

A Estabilizadores fijados con abrazaderas de aluminio.

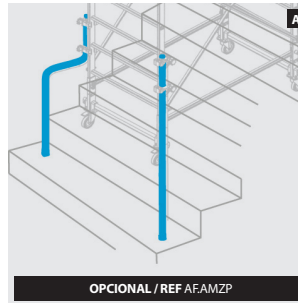

OPCIONAL / REF AEFAMZP



68 cm.

ANCHO ESPECIAL

Se puede mover fácilmente a través de puertas estándar.

152x52 cm.

2 Plataforma de trabajo de tablero de madera con soportes de aluminio.

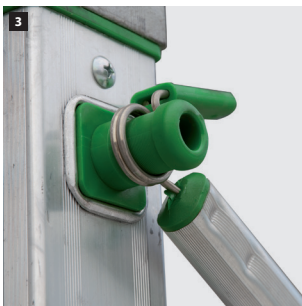

3 Bloqueo rápido de las diagonales con exclusivos muelles de acero inoxidable.



2 Pfg 1240/07.11

150 kg



✂ DISPONEMOS DE UNA SELECCIÓN DE ACCESORIOS Y RECAMBIOS

| REF | Alzas | Perfiles | | | | | | kg |
|------------|-------|----------|------|------|------|------|------|------|
| 20 240 085 | 1 | 65x25 | 1,96 | 2,85 | 1,50 | 0,85 | 0,68 | 27,0 |



12'
min.
Primer Montaje

6'
min.
Segundo Montaje

ANDAMIO

Andamio plegable, FLEXY

Construido con tubos de aluminio de 65x25 mm. y peldaños engastados con relieves antideslizantes. Montantes laterales con sistema de posicionamiento muy rápido. **Plataforma de tablero de madera con soportes de aluminio de 152x68 cm.** Ruedas de ø100 mm. Montaje muy rápido: 2', la segunda vez. Diseñado para soportar 150 kg.



REF 20 265 480



1
Bloqueo rápido de las diagonales con exclusivos muelles de acero inoxidable.

2
Cierre basculante. Fricción en nylon para rotación de la bisagra.



2 PfG 1240/07.11

150 kg

5 GARANTÍA WARRANTY GARANTIE GARANTIA

✕ DISPONEMOS DE UNA SELECCIÓN DE ACCESORIOS Y RECAMBIOS

| REF | Alzas | Perfiles | | | | | | kg |
|------------|-------|----------|------|------|------|------|------|------|
| 20 242 085 | 1 | 65x25 | 1,98 | 2,85 | 1,50 | 0,85 | 0,75 | 31,5 |



4' min.
Primer Montaje

2' min.
Segundo Montaje

ANDAMIO

Andamio FAST CLIC y FAST CLIC-CLAC

Construido con tubos de aluminio de 60x24 mm. y peldaños engastados con relieves antideslizantes. Montantes laterales con rápido sistema de posicionamiento. **Plataforma de aluminio y tablero fenólico de 143x51 cm.** Base estabilizadora con reglaje lateral. Ruedas de Ø150 mm. Montaje muy rápido: 4'; la segunda vez en el modelo CLIC y 8'; la segunda vez en el CLIC-CLAC. Diseñado para soportar 150 kg.



REF 20 251 236

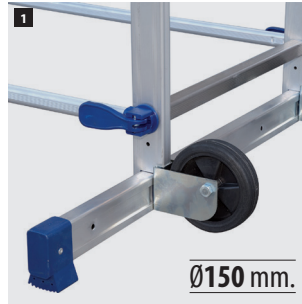

1 Ruedas de Ø 150 mm.

2 Tirantes rápidos antiabertura en acero y juntas en acero recubiertas de nylon.



3 Montantes laterales con sistema FAST de posicionamiento.

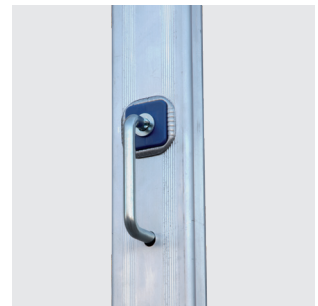

12' min. Primer Montaje
4' min. Segundo Montaje

4 Plataforma de trabajo de tablero fenólico antideslizante con trampilla.

61x46 cm.



✂️ DISPONEMOS DE UNA SELECCIÓN DE ACCESORIOS Y RECAMBIOS

NFE 85-200

EN 131

150 kg

3 GARANTIA WARRANTY GARANTIE GARANTIA

| REF | Módulos | Alzas | Perfiles | | | | | | | kg |
|------------|---------|-------|----------|------|------|------|------|---------------------------|------|------|
| 20 251 236 | A | 2 | 60x24 | 3,65 | 4,36 | 1,56 | 2,36 | 0,30 / 1,20 | 0,58 | 34,4 |
| 20 252 446 | A+B | 3 | 60x24 | 5,73 | 6,46 | 1,56 | 4,46 | 0,60 / 0,90 / 1,20 / 1,50 | 0,58 | 67,4 |
| 20 253 000 | B | 1 | 60x24 | - | - | - | - | - | 0,58 | 33,0 |

CONFIGURACIONES

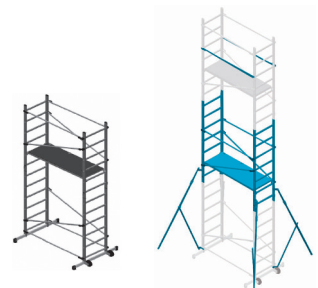

MÓDULO A

MÓDULO B



5
Fácil desplazamiento.



18"
min.
Primer Montaje

8"
min.
Segundo Montaje



6

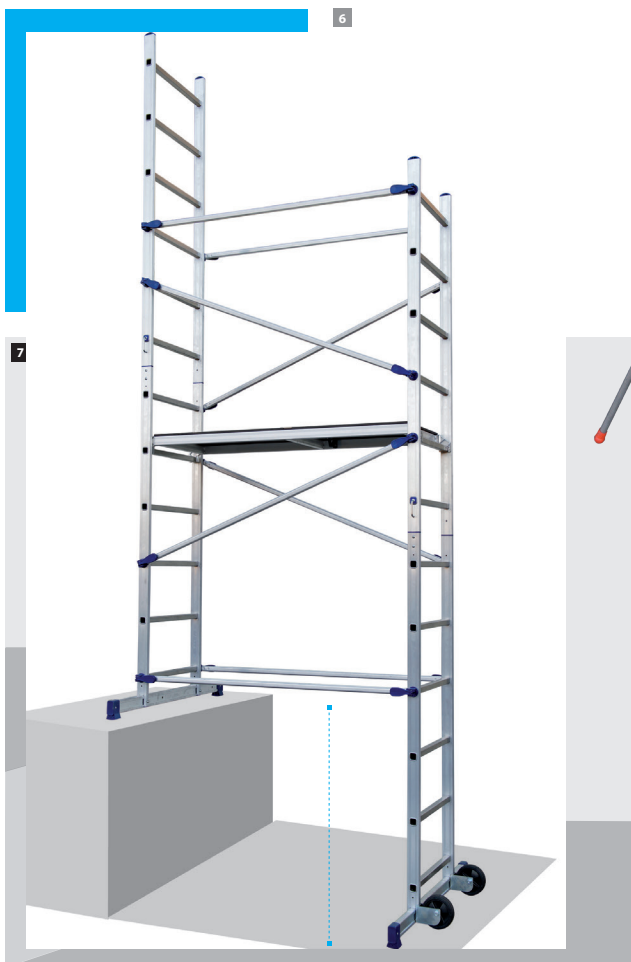

7

REF 20 252 446

7
Uso en desniveles.

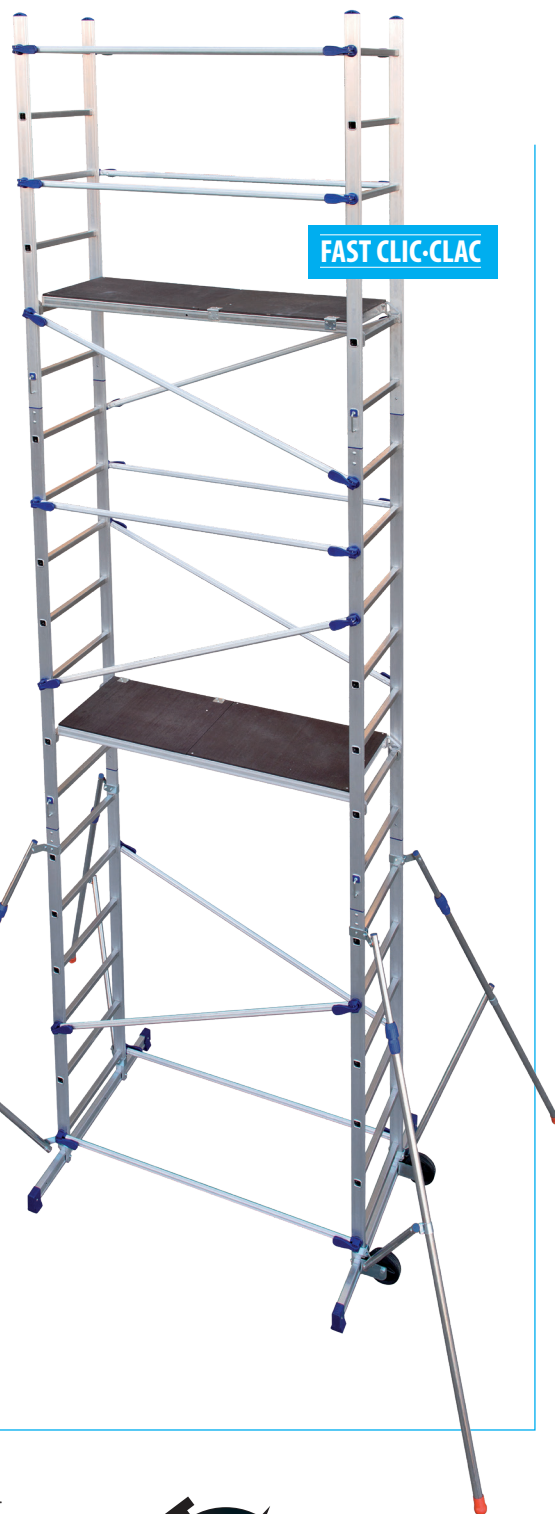

TORRE MÓVIL

Torre móvil profesional, FAST ALTO

Construida con tubos de aluminio de 60x24 mm. y peldaños engastados con relieves antideslizantes. Montantes laterales con sistema de posicionamiento muy rápido. **Plataforma de aluminio y tablero fenólico de 141x68 cm.** Base de 165x82 cm. Ruedas de ø125 mm. Diseñado para soportar 200 kg/m².

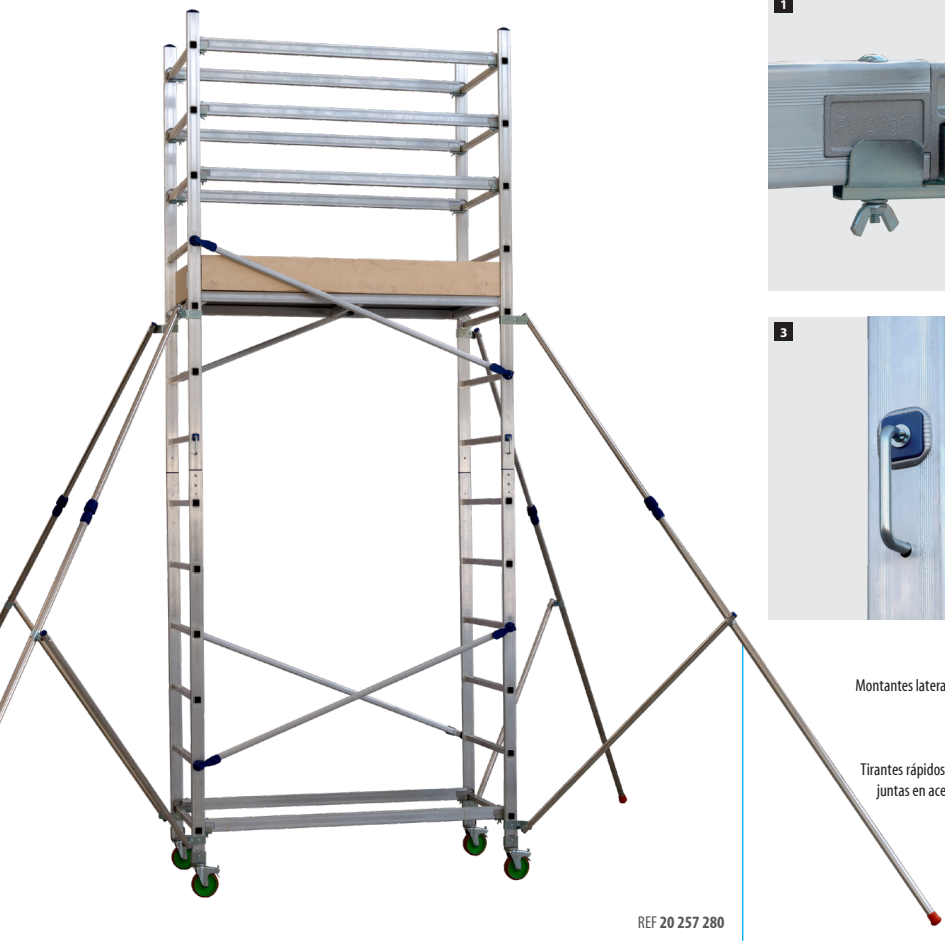

REF 20 257 280

1 Enganches de seguridad en aluminio fundido.

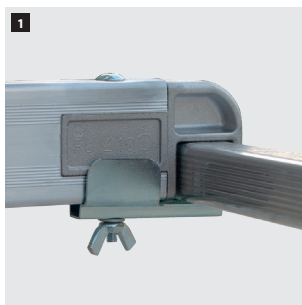

2 Ruedas de Ø125 mm.



3 Montantes laterales con sistema FAST de posicionamiento.

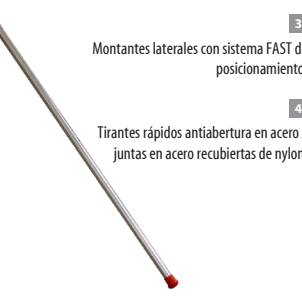

4 Tirantes rápidos antiapertura en acero y juntas en acero recubiertas de nylon.



5 Plataforma de trabajo de tablero fenólico antideslizante con trampilla.

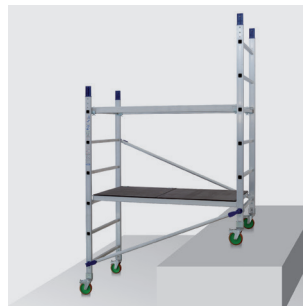

EN 1004 Clase 3

EN 1298

200 kg/m²



141x68 cm.

✂️ DISPONEMOS DE UNA SELECCIÓN DE ACCESORIOS Y RECAMBIOS

| REF | Módulos | Alzas | Perfiles | | | | | | kg |
|------------|---------|-------|----------|------|------|------|------|------|------|
| 20 256 100 | A | 1 | 60x24 | 2,05 | 3,00 | 1,55 | 1,00 | 0,75 | 27,0 |
| 20 257 280 | A+B | 2 | 60x24 | 4,10 | 4,80 | 1,55 | 2,80 | 0,75 | 62,0 |
| 20 258 490 | A+B+C | 3 | 60x24 | 6,20 | 6,90 | 1,55 | 4,90 | 0,75 | 86,0 |
| 20 256 200 | B | 1 | 60x24 | - | - | - | - | - | 35,0 |
| 20 256 300 | C | 1 | 60x24 | - | - | - | - | - | 24,0 |
| 20 266 100 | P | 1 | 60x24 | 2,05 | 3,00 | 1,55 | 1,00 | 0,75 | 31,0 |
| 20 267 280 | P+B | 2 | 60x24 | 4,10 | 4,80 | 1,55 | 2,80 | 0,75 | 66,0 |
| 20 268 490 | P+B+C | 3 | 60x24 | 6,20 | 6,90 | 1,55 | 4,90 | 0,75 | 90,0 |

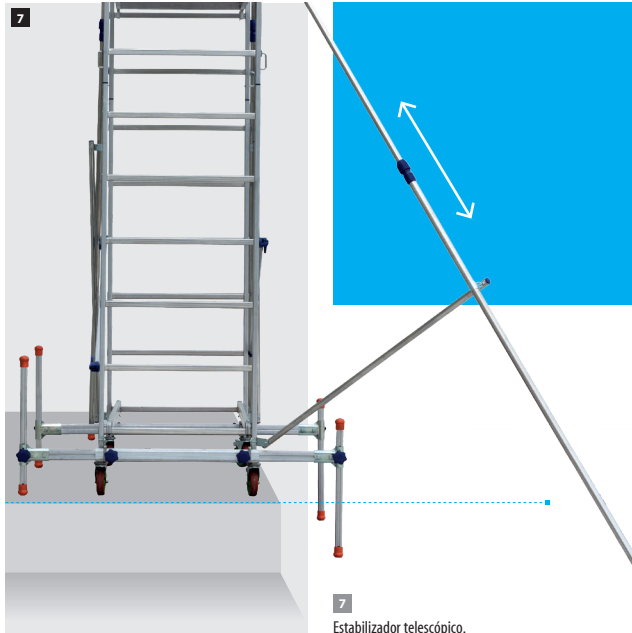

7 Estabilizador telescópico.

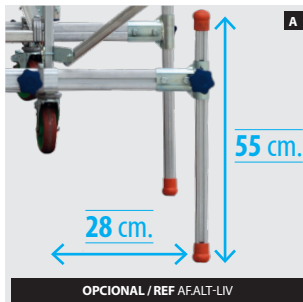

A Niveladores regulables horizontal y verticalmente.

OPCIONAL / REF AFALT-LIV



8 Módulo base plegable (P) para un fácil transporte

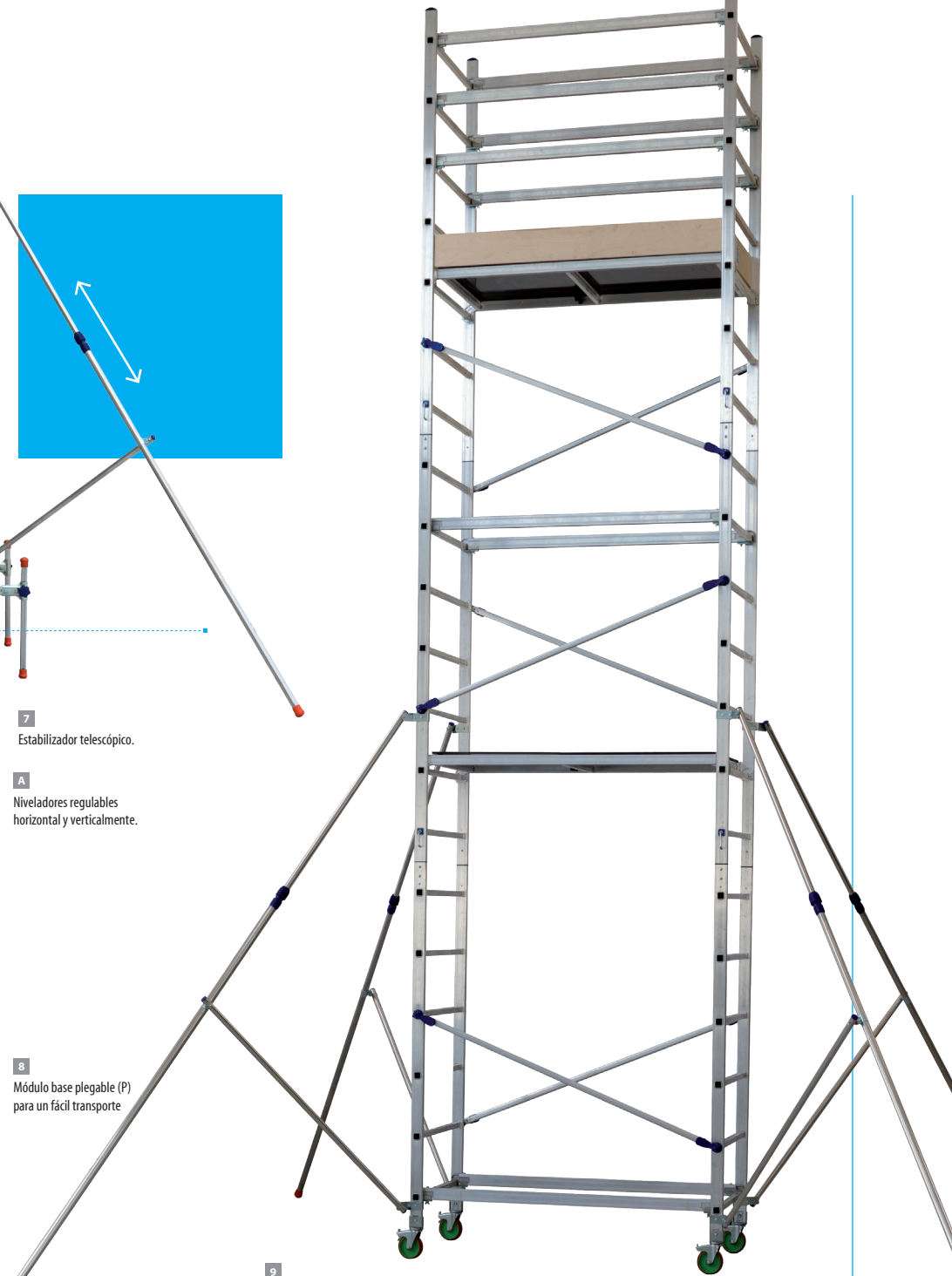

9 Zócalo plegable de una única pieza.

REF 20 258 490

CONFIGURACIONES

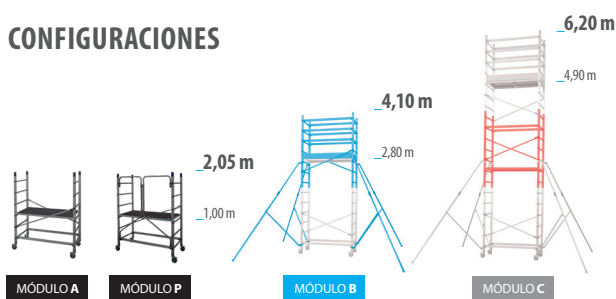

TORRE MÓVIL

Torre móvil industrial, DOS-65

Construida con tubos de aluminio de 65x25 mm. y peldaños engastados con relieves antideslizantes. Montantes laterales con sistema de posicionamiento muy rápido. **Plataforma de tablero fenólico con zócalo de aluminio de 153x76,5 cm.** Base de 170x94 cm. Ruedas de ø150 mm. Diseñado para soportar 235 kg.

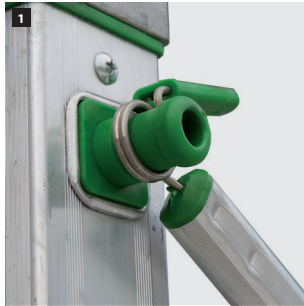

1
Bloqueo rápido de las diagonales con exclusivos muelles de acero inoxidable.

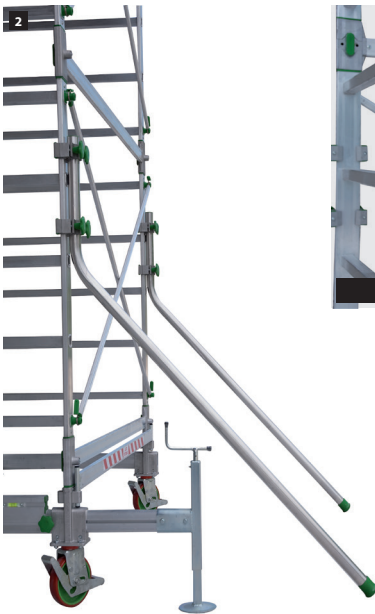

A
Estabilizadores fijados con abrazaderas de aluminio.

OPCIONAL / REF * AFD661



REF 20 265 480

EN 1004 Clase 3

EN 1298

200 kg/m²

10 GARANTÍA WARRANTY GARANTIE GARANTIA



✂ DISPONEMOS DE UNA SELECCIÓN DE ACCESORIOS Y RECAMBIOS

| REF | Alzas | Perfiles | | | | | | kg |
|--------------|-------|----------|------|-------|------|------|------|-------|
| 20 265 240 * | 2 | 60x24 | 3,50 | 4,40 | 1,64 | 2,40 | 0,85 | 83,6 |
| 20 265 300 * | 2 | 60x24 | 4,10 | 5,00 | 1,64 | 3,00 | 0,85 | 87,1 |
| 20 265 360 * | 3 | 60x24 | 4,70 | 5,60 | 1,64 | 3,60 | 0,85 | 97,8 |
| 20 265 420 * | 3 | 60x24 | 5,30 | 6,20 | 1,64 | 4,20 | 0,85 | 101,6 |
| 20 265 480 | 3 | 60x24 | 5,90 | 6,80 | 1,64 | 4,80 | 0,85 | 136,9 |
| 20 265 540 | 4 | 60x24 | 6,50 | 7,40 | 1,64 | 5,40 | 0,85 | 143,0 |
| 20 265 600 | 4 | 60x24 | 7,10 | 8,00 | 1,64 | 6,00 | 0,85 | 151,4 |
| 20 265 660 | 4 | 60x24 | 7,70 | 8,60 | 1,64 | 6,60 | 0,85 | 154,9 |
| 20 265 720 | 5 | 60x24 | 8,30 | 9,20 | 1,64 | 7,20 | 0,85 | 165,6 |
| 20 265 780 | 5 | 60x24 | 8,90 | 9,80 | 1,64 | 7,80 | 0,85 | 169,6 |
| 20 265 840 | 5 | 60x24 | 9,50 | 10,40 | 1,64 | 8,40 | 0,85 | 173,1 |

C
Lastre 15 kg.



OPCIONAL / REF AFD659-ZA

3
Base en fundición de aluminio con nivel de burbuja.

B
Niveladores extensibles.

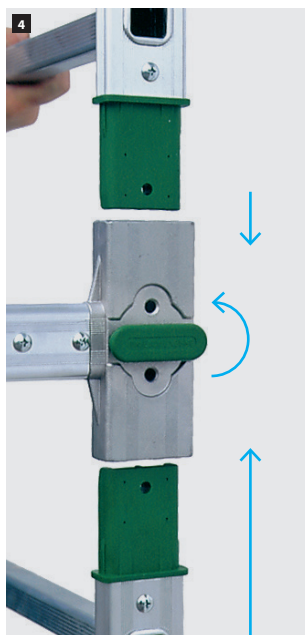
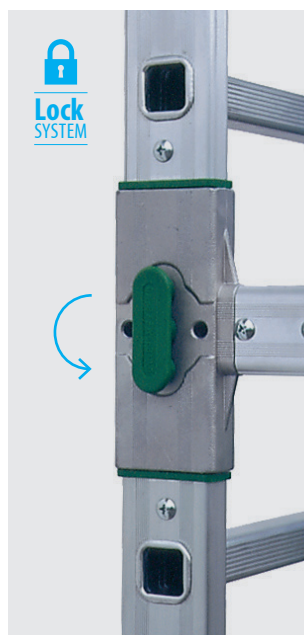
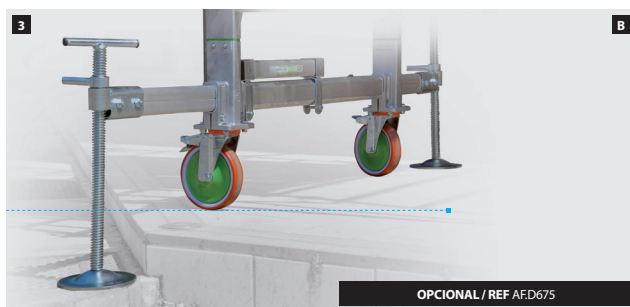

4
Bloqueo rápido.

C
Lastre 15 kg.

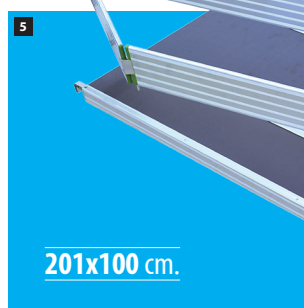
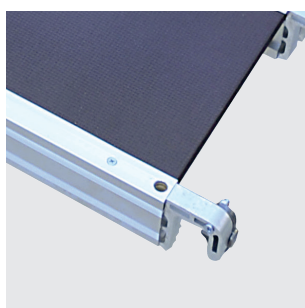

CONFIGURACIONES

REF 220 265 240

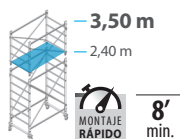

REF 20 265 300

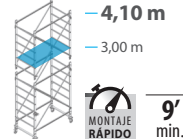

REF 20 265 420#

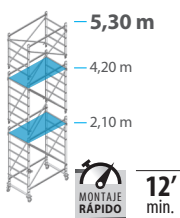

REF 20 265 480#

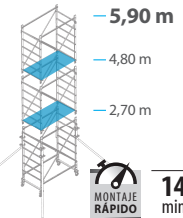

REF 20 265 600#

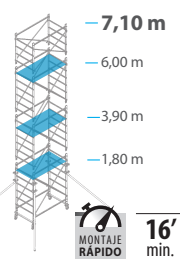

REF 20 265 660#

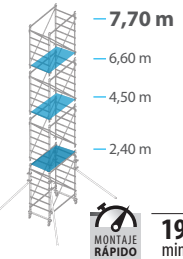

REF 20 265 780#

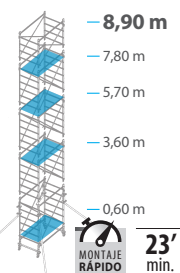

REF 20 265 840

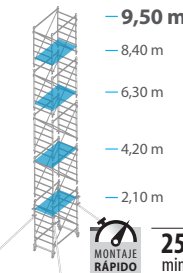

Contrapeso 90 kg

5
Plataforma de tablero fenólico con zócalo plegable de aluminio. Antideslizante y resistente al agua.



Catálogo General

21/22

www.ktl-escaleras.es

KTLA
ESCALERAS

Cno. Vell de Liria · Pol. Industrial
Los Vientos · 46119 Náquera
Valencia · España

Tel. +34 96 169 81 50
comercial@ktl-escaleras.es